



nasza
oferta
online

KOMINY IZOLOWANE

TYPU SPS IZOL NADCIŚNIENIOWE

SPS EN 1856-1 T120 P1 W V_m L30050 O100

Numer normy

Maksymalna temperatura pracy

Klasa ciśnienia (N: podciśnieniowy,
P: nadciśnieniowy)

Odporność na kondensat (W: mokry ; D: suchy)

Odporność na korozję wg rodzaju i grubości materiału

Specyfikacja materiałowa (20-1.4301, 30-1.4307)

Grubość materiału (0,XX mm)

Odporność na pożar sadzy (G: tak ; O: nie), odległość od mat. palnych (500 mm)



KOMINY IZOLOWANE

TYPU SPS IZOL NADCIŚNIENIOWE



nasza
oferta
online



Więcej o kominach
izolowanych
typu SPS IZOL



Izolowane systemy SPS IZOL wykonane są na bazie nadciśnieniowych wkładów kominowych SPS z dodatkową izolacją z wełny mineralnej o gęstości 100 kg/m^3 oraz płaszczą zewnętrznego ze stali kwasoodpornej. Wełna zapobiega nadmiernemu wychłodzeniu ścianek kominu. W celu zapewnienia sztywności przy większych średnicach stosuje się dodatkowe przeżłobienia na elementach. Szczelność elementów spalinowych zapewniona jest dzięki specyficznemu kształtowanym uszczelkom. Uszczelnienie wykonane jest z materiału odpornego na działanie produktów spalania. Dzięki zastosowanym rozwiązaniom elementy uzyskują klasę szczelności P1 tj. mogą pracować przy nadciśnieniu do 200 Pa.

System przeznaczony jest do montażu na zewnątrz budynku lub wewnątrz gdy przechodzi przez nieogrzewane pomieszczenie. W przeciwieństwie do wyrzutu spalin za ścianę system wyrzutu ponad dach zapobiega niszczeniu elewacji i przenikaniu spalin do pomieszczeń mieszkalnych. Powietrze natomiast zasysane jest bezpośrednio z przestrzeni za ścianą.

Kominy nadciśnieniowe odpowiadają europejskim normom: EN 1856-2 oraz EN 14989-2. Produkcja wszystkich elementów nadciśnieniowych objęta jest systemem Zakładowej Kontroli Produkcji, certyfikat nr 1020-CPD-070038635 oraz 1020-CPD-070038639 (TZUS Praga). Firma KOMIN-FLEX wdrożyła i utrzymuje System Zarządzania Jakością zgodny z wymogami normy EN ISO 9001:2015 certyfikowany przez TZUS Praga.

Wyroby kominowe KOMIN-FLEX są pozytywnie zaopiniowane i zalecane przez Korporację Kominiarzy Polskich.

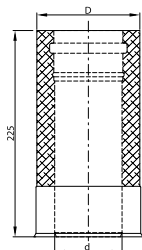

RURA 0,25 m SPS IZOLOWANY

śr. handlowa d	80	100
D	120	150

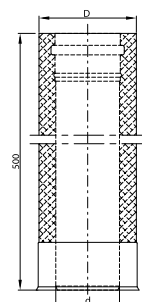

RURA 0,5 m SPS IZOLOWANY

śr. handlowa d	80	100
D	120	150

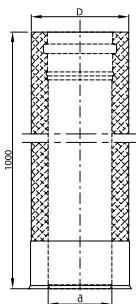
RURA 1m SPS IZOLOWANY

śr. handlowa d	80	100
D	120	150

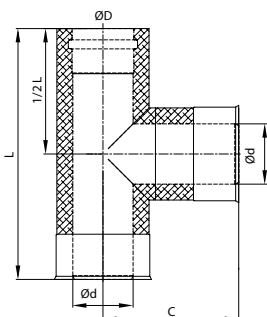
TRÓJNIK 87° SPS IZOLOWANY

śr. handlowa d	80/125	100/150
d	80	100
d1	82	102
D	122	150
D1	124	152
L	333	333
C	180	150

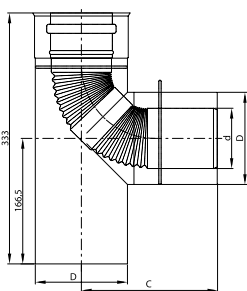
TRÓJNIK KOLANO 87° SPS IZOLOWANY

śr. handlowa d	80	100
D	120	150
C	180	200

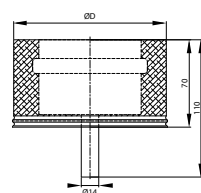
DENKO SPS IZOLOWANY

śr. handlowa d	80	100
D	120	150

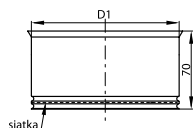
DENKO CZERPNI

śr. handlowa d	80	100
D1	124	152

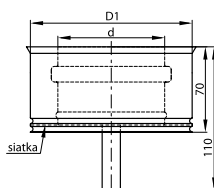
DENKO CZERPNI Z ODSKRAPLACZEM

śr. handlowa d	80	100
d1	82	102
D1	124	152

Nowa jakość

OPASKA OBL *na średnicę zewnętrzną - D

śr. handlowa d	80	100
śr. handlowa D	120	150

WSPORNIK W1 OBL *na średnicę zewnętrzną - D

śr. handlowa d	80	100
śr. handlowa D	120	150

PŁYTA KONSOLI ODCIĄŻAJĄCEJ SPS IZOLOWANY

śr. handlowa d	80	150
D	120	150

PŁYTA KONSOLI ODCIĄŻAJĄCEJ SPS IZOL/WSPS

śr. handlowa d	80	100
d1	82	102
D	120	150

WSPORNIK KONSOLI ODCIĄŻAJĄCEJ SPS IZOLOWANY KPL.

śr. handlowa d	80	100
----------------	----	-----

KOLANO 45° SPS IZOLOWANY

śr. handlowa d	80	100
D	120	150

ZAKOŃCZENIE IZOLACJI GÓRNE

śr. handlowa d	80	100
D1	124	152

ZAKOŃCZENIE IZOLACJI

śr. handlowa d	80	100
D	120	150

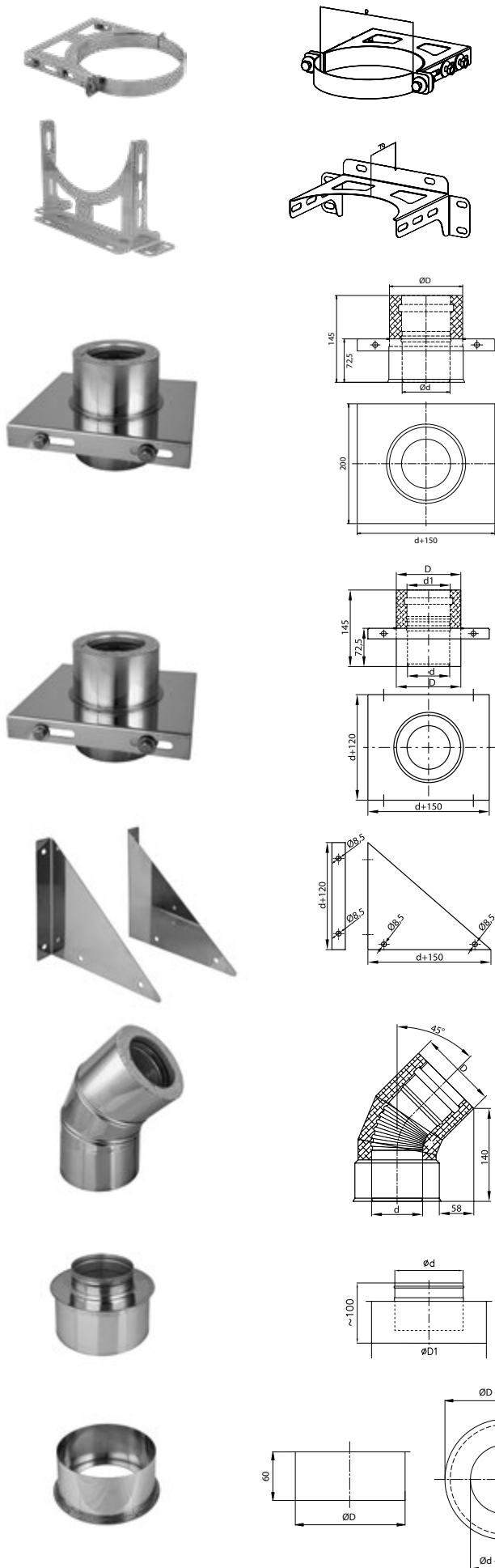

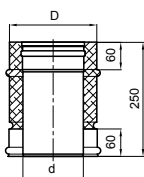

RURA PROSTA 0,25 m SPS IZOLOWANY

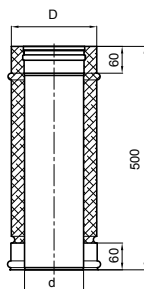
śr. handlowa d	130	150	160	180	200	225	250	300
śr. handlowa D	190	210	220	240	260	285	310	360

RURA PROSTA 0,5 m SPS IZOLOWANY

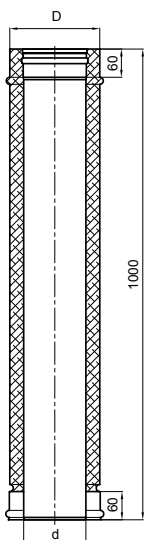
śr. handlowa d	130	150	160	180	200	225	250	300
śr. handlowa D	190	210	220	240	260	285	310	360

RURA PROSTA 1 m SPS IZOLOWANY

śr. handlowa d	130	150	160	180	200	225	250	300
śr. handlowa D	190	210	220	240	260	285	310	360

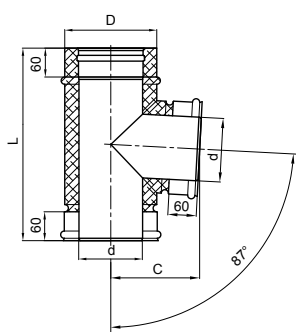
TRÓJNIK 87° SPS IZOLOWANY

śr. handlowa d	130	150	160	180	200	225	250	300
śr. handlowa D	190	210	220	240	260	285	310	360
L		400		450		500		550
C	185	195	200	210	220	233	245	270

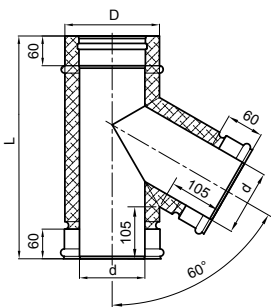

TRÓJNIK 60° SPS IZOLOWANY

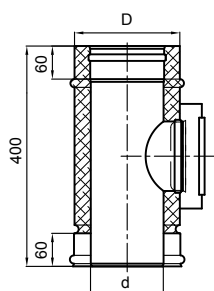
śr. handlowa d	130	150	160	180	200	225	250	300
śr. handlowa D	190	210	220	240	260	285	310	360
L		450		500		550		600

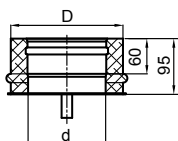

WYCZYSTKA SPS IZOLOWANY

śr. handlowa d	130	150	160	180	200	225	250	300
śr. handlowa D	190	210	220	240	260	285	310	360



DENKO SPS IZOLOWANY

śr. handlowa d	130	150	160	180	200	225	250	300
śr. handlowa D	190	210	220	240	260	285	310	360

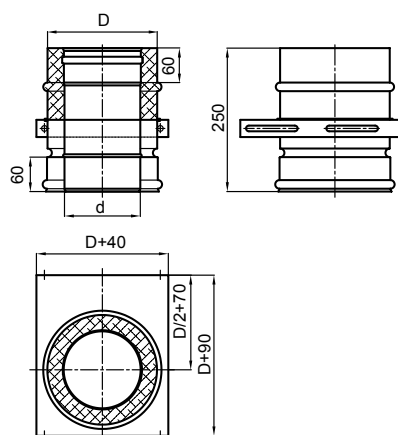

PŁYTA KONSOLI ODCIĄŻAJĄCEJ SPS IZOLOWANY

śr. handlowa d	130	150	160	180	200	225	250	300
śr. handlowa D	190	210	220	240	260	285	310	360

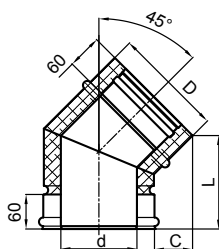

KOLANO 45° SPS IZOLOWANY

śr. handlowa d	130	150	160	180	200	225	250	300
śr. handlowa D	190	210	220	240	260	285	310	360
L	162							
C	45							

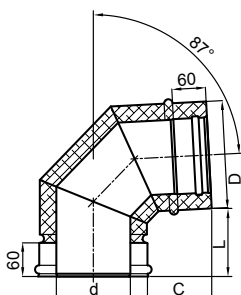

KOLANO 87° SPS IZOLOWANY

śr. handlowa d	130	150	160	180	200	225	250	300
śr. handlowa D	190	210	220	240	260	285	310	360
L	120							
C	115							

INSTRUKCJA MONTAŻU

I. Identyfikacja urządzenia grzewczego

Korzystając z instrukcji obsługi urządzenia grzewczego należy zidentyfikować czy zainstalowane urządzenie jest kotłem kondensacyjnym, czy też nie kondensującym.

II. Odprowadzenie kondensatu

W przypadku kotła kondensacyjnego odprowadzenie kondensatu pochodzącego ze spalin odbywa się przez kocioł. System odprowadzania spalin nie wymaga zastosowania odskraplaczy i może być zbudowany na bazie kolan. W przypadku kotła nie kondensującego system odprowadzania spalin należy wyposażyć w elementy odprowadzające kondensat. Kondensat nie może wracać do kotła. Kominy powinny być zbudowane na bazie trójników podłączeniowych wyposażonych w odskraplacze. Jeżeli niemożliwe jest zastosowanie ww. rozwiązania, kondensat należy odprowadzać z poziomych odcinków (czopucha) łączących kocioł z kominem stosując specjalne kształtki systemowe. Wszystkie odskraplacze powinny być wyposażone w syfony, uniemożliwiające niekontrolowany wypływ spalin z instalacji kominowej.

III. Konfiguracja komina

Konfigurację komina należy wykonać korzystając z wytycznych producenta kotła. Najczęściej są one zawarte w instrukcji użytkownika lub montażu urządzenia grzewczego. Szczególną uwagę należy zwrócić na dobór systemu spalinowego pod kątem jego oporów przepływu. Z reguły producent kotła podaje maksymalną dopuszczalną wysokość komina, sposób kalkulacji oporów stawianych przez system spalinowy oraz maksymalną wartość oporu, którego nie należy przekraczać.

IV. Wytyczne szczegółowe montażu

1. Wszystkie elementy rurowe można dowolnie skracać od strony rury (nie mufy) stosując narzędzia do obróbki stali kwasoodpornych.
2. W celu ustawienia montażu oraz uniknięcia uszkodzeń uszczelek w czasie wsuwania rury w mufę należy zwilżyć powierzchnię styku uszczelki z rurą.
3. Ostre krawędzie należy zatępić, a w szczególności zfażować do wewnątrz rury spalinowej, w celu uniknięcia uszkodzenia uszczelki w czasie montażu.
4. UWAGA: Montaż systemu SPS o średnicy powyżej 100mm, który wymaga wstępnego spasowania elementów (np. skomplikowane czopuchy), należy przeprowadzić dwuetapowo. Pierwszy etap: wstępny montaż bez uszczelek, umożliwiający bezproblemowy demontaż w celu dokonania np. skrócenia elementów rurowych. Drugi etap: montaż ostateczny elementów z uszczelnieniem. Demontaż elementów wyposażonych w uszczelki może być trudny do wykonania.
5. W zależności od wariantu wykonać wykucia otworów w ścianach, do komina lub w stropach.
6. W razie konieczności zainstalować na kotle adapter (wariant A do E) lub adaptory - w przypadku systemu powietrzno spalinowego rozdzielonego (wariant F i G).
7. W wariantach C, D, E i G z przewodem spalinowym w kominie - zainstalować do komina element dolny (kolano lub trójnik z odskraplaczem) pamiętając o ich ustaleniu względem komina za pomocą specjalnej obejmy lub stabilnej podstawy.
8. Połączyć pionowe odcinki rur pamiętając o zastosowaniu w ich górnej części specjalnych przejść dachowych i zakończeń komina (wariant B, C, D, E, G), a w razie potrzeby o wyśrodkowaniu wkładu względem szachtu elementami centrującymi.
9. W wariantach C, D, E i G połączyć poziome odcinki przyłączy kotłów z odcinkami pionowymi, uszczelniając je względem otworów w ścianach i kominach rozetami. W szczególności w wariantach E zastosować specjalną rozetę uszczelniającą.
10. W wariantach A, F i G połączyć poziome odcinki przyłączy wraz z wylotami bocznymi, uszczelniając je względem ścian rozetami jak w pkt. 5.
11. W trakcie montażu zachować odpowiednie nachylenie (spadki) przebiegu poziomych odcinków przewodów spalinowych:
 - dla kotła z zamkniętą komorą spalania kondensującego nachylenie w kierunku kotła
 - dla kotła z zamkniętą komorą spalania nie kondensującego nachylenie przeciwne do położenia kotłaUWAGA: stałe oddziaływanie zgromadzonych kropli na niewłaściwie pochylonych odcinkach przewodów spalinowych może spowodować uszkodzenie uszczelki lub powierzchniowej warstwy pasywacyjnej przewodu.

V. Uwagi

1. Dla zapewnienia bezpieczeństwa montażu i użytkownika, montaż powinien być prowadzony przez firmy posiadające autoryzacje producenta.

Podstawowe warianty przyłączy spalinowych do kotłów z zamkniętą komorą spalania
(prezentowane warianty nie mogą być traktowane jako projekty rozwiązań technicznych)

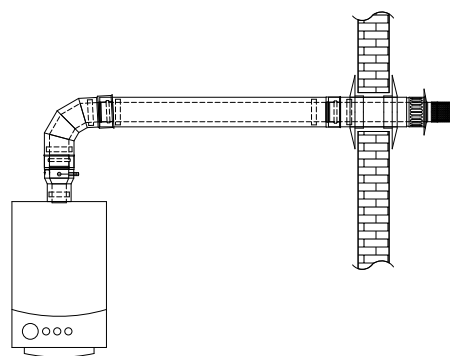

wariant A

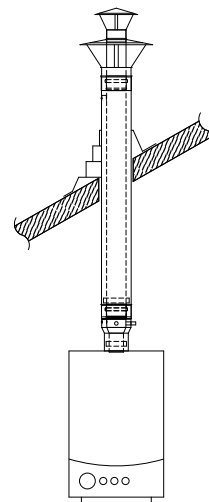

wariant B

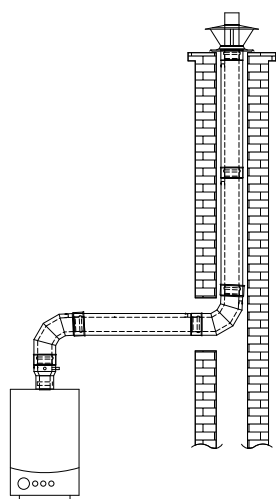

wariant C

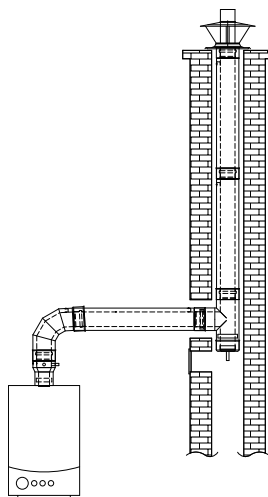

wariant D

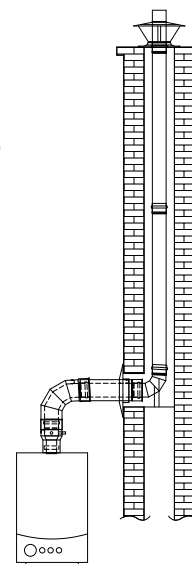

wariant E

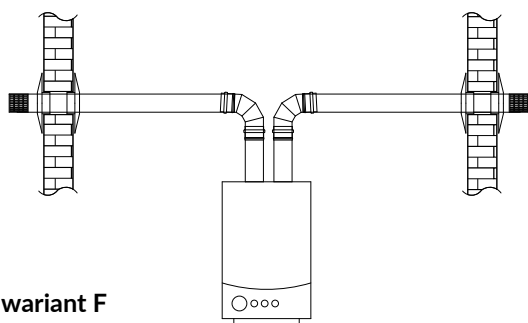

wariant F

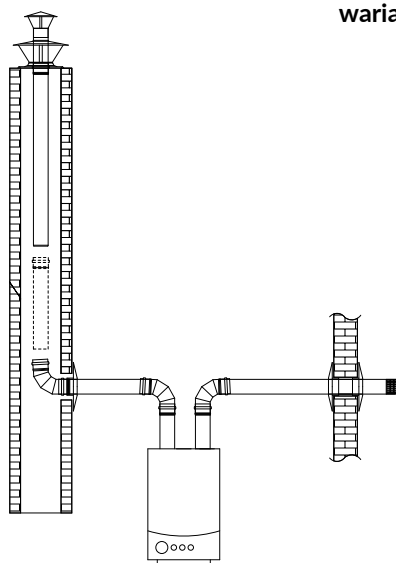

wariant G

Warianty przyłączy powietrzno-spalinowych do układów wielokotłowych.
 (prezentowane warianty nie mogą być traktowane jako projekty rozwiązań technicznych)

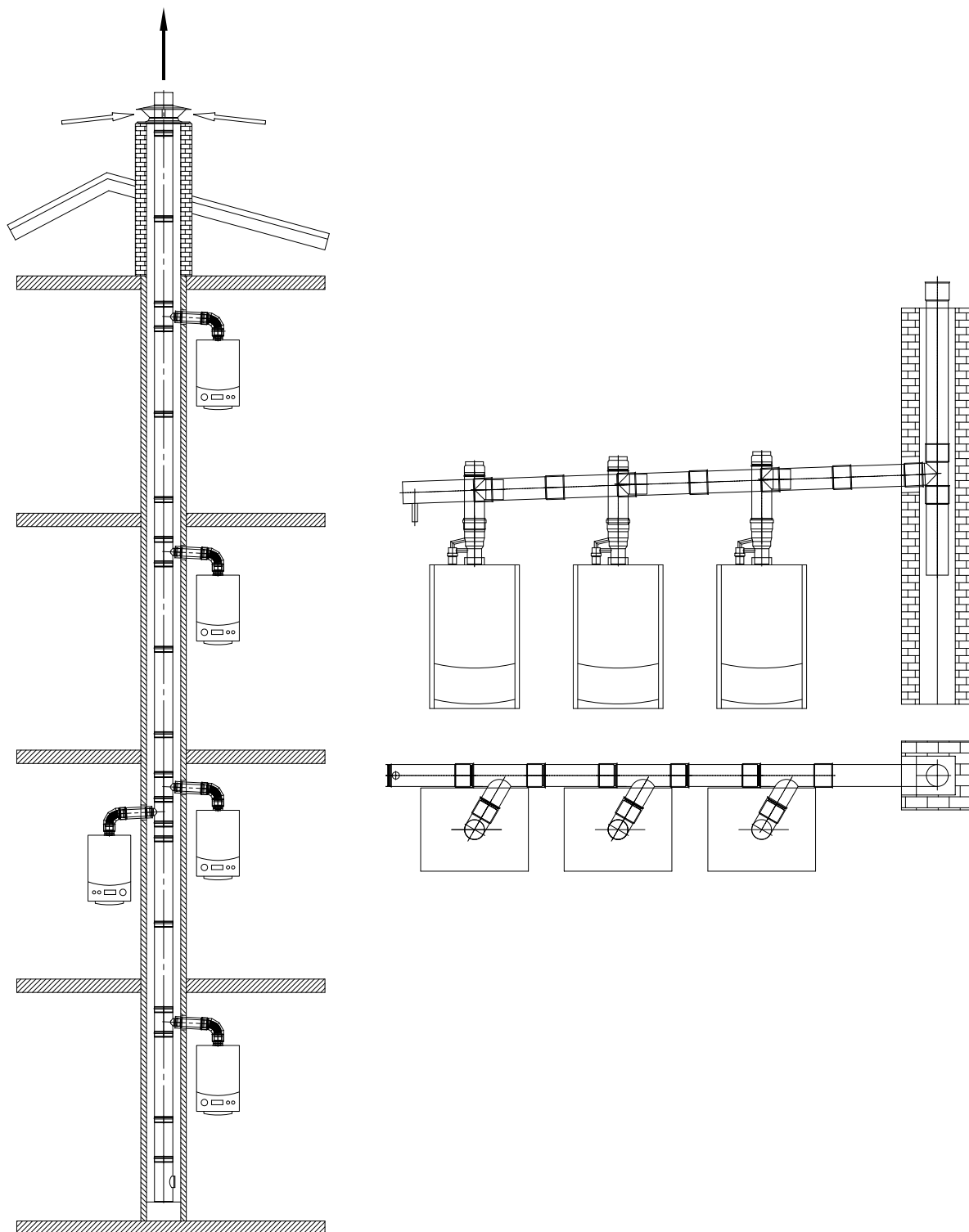

Podstawowe sposoby zabudowy urządzeń grzewczych ZKS.

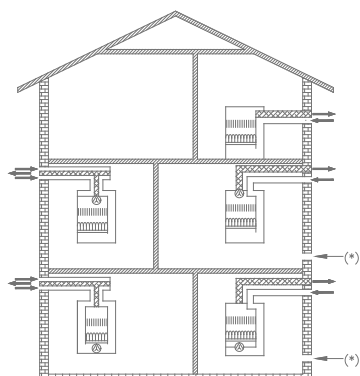

Typ urządzenia "C1"

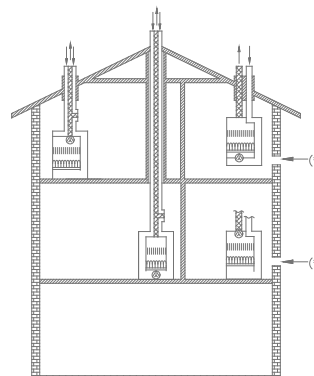

Typ urządzenia "C3"

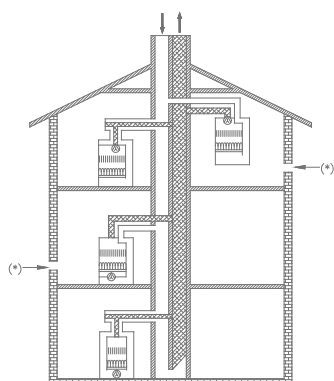

Typ urządzenia "C4"

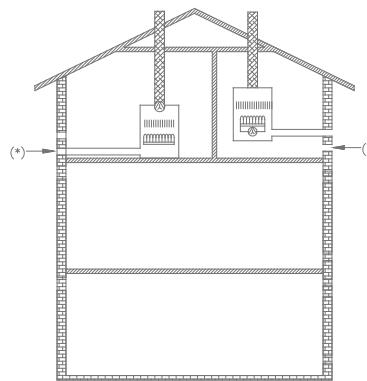

Typ urządzenia "C5"

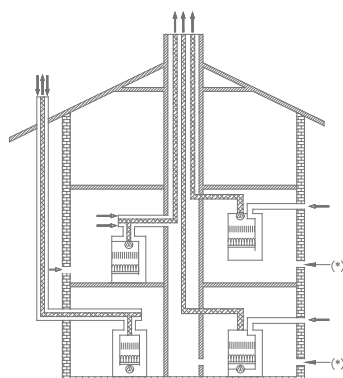

Typ urządzenia "C6"

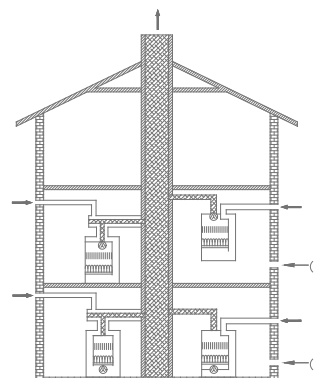

Typ urządzenia "C8"